

MINISTERIO DE INDUSTRIA Y ENERGIA

Registro de la Propiedad Industrial



ESPAÑA

19 ES	11	NUMERO	264910	10 Y
	21			
	22	FECHA DE PRESENTACION	3 MAYO 1982	

MODELO DE UTILIDAD 16 NOV. 1982

30 PRIORIDADES:	32 FECHA	33 PAIS
31 NUMERO		

47 FECHA DE PUBLICIDAD	51 CLASIFICACION INTERNACIONAL
	A63H 29/00

54 TITULO DE LA INVENCIÓN
"DISPOSITIVO MECANO-ELECTRICO PARA EL ACCIONAMIENTO DE VEHICULOS DE JUGUETE"

71 SOLICITANTE (S)
EXIN-IBER, S.A.

DOMICILIO DEL SOLICITANTE
BARCELONA, Aribau 80

72 INVENTOR (ES)

73 TITULAR (ES)

74 REPRESENTANTE
D. MANUEL DE RAFAEL GARCIA

MEMORIA DESCRIPTIVA

El presente modelo de utilidad se refiere a un dispositivo mecano-eléctrico para el accionamiento de vehículos de juguete.

5 El dispositivo de que se trata ha sido realizado de manera que constituye una doble tracción para el vehículo de juguete al que se aplica, es decir, una tracción delantera y una tracción posterior con lo que el vehículo
10 actúa como un "todo terreno" o "Jeep" salvando diversos obstáculos, lo que resulta muy recreativo para los usuarios de los vehículos de juguete en cuestión.

En consecuencia, el dispositivo mecano-
15 -eléctrico de accionamiento considerado se caracteriza porque comprende un electromotor cuyo rotor presenta su eje sobresaliente por ambos extremos que están provistos de sendos piñones que engranan con respectivas ruedas
20 dentadas solidarias de correspondientes husillos que transmiten el movimiento a otras tantas ruedas dentadas solidarias de los ejes posterior y delantero del vehículo.

Por otra parte, el dispositivo presenta
25 la ventaja de que el interruptor eléctrico para la alimentación al motor se ha simplificado notablemente, en favor del coste, utilizando para ello la carcasa-estátor del motor como parte

integrante del interruptor.

Por consiguiente, el dispositivo se caracteriza asimismo porque como elementos de cierre y apertura de la alimentación eléctrica al motor se utilizan la carcasa-estátor del motor y un apéndice elástico en contacto con la misma y solidario del correspondiente elemento de conexión y soporte de la pila, cuyo apéndice es separable de la citada carcasa por la interposición de una pieza aislante deslizable y accionable manualmente.

Con el fin de facilitar la explicación, se acompaña a la presente memoria descriptiva una lámina de dibujos en la que se ha representado un caso práctico de realización, el cual se cita solo a título de ejemplo no limitativo del alcance del presente modelo de utilidad.

En dichos dibujos:

La figura 1 es una vista en planta en la que se muestra el dispositivo aplicado en un vehículo de juguete con exclusión de una cubierta y de la carrocería para mejor comprensión.

La figura 2 es una vista en la que se representa en alzado lateral el dispositivo sobre el chasis del vehículo ilustrado en sección longitudinal.

De conformidad con los dibujos, el dispositivo mecano-eléctrico según el ejemplo

consta de un micromotor eléctrico -1- cuya carcasa -2- va aplicada a un asiento previsto en el chasis -3- en forma de cajetín del vehículo. El chasis -3- presenta montadas

5 dos ruedas delanteras -4- y dos ruedas traseras -4'- que en su zona de rodadura son dentadas y elásticas para la adaptación y adherencia a las desigualdades y obstáculos de la superficie sobre la que se desplaza el vehículo. Los dos

10 extremos del eje del rotor del micromotor sobresalen y presentan sendos piñones -5- y -5'- que engranan con respectivas ruedas dentadas -6- y -6'- solidarias de correspondientes husillos -7- y -7'- engranados con otras tantas

15 ruedas dentadas -8- y -8'- solidarias respectivamente del eje delantero -9- y del eje posterior -9'- a los que están unidas las ruedas delanteras -4- y las ruedas traseras -4'-.

20 Protegiendo el motor -1-, los piñones -5- y -5'- y los husillos -7- y -7'-, está dispuesta sobre tales elementos una cubierta -9- que en sus extremos presenta sendas aletas elásticas de anclaje provistas de ventanas en las que prenden respectivas uñas -10- salientes

25 del chasis -3-.

El chasis -3-, a la vez que constituye el soporte de todos los órganos de transmisión del movimiento del motor -1- a las ruedas,

forma un alojamiento -11- para una pila sujetable
entre dos elementos elásticos -12- y -13- de
conexión y soporte de dicha pila. El elemento
-12- está relacionado con el motor -1- a través
5 de un hilo conductor -14-, en tanto que del
elemento -13- es solidario un apéndice elástico
-15- en contacto con la carcasa-estátor -2- del
electromotor -1- hacia la posición de conexión
y cierre del circuito, cuyo apéndice es gobernable
10 por mediación de una pieza aislante -15-
deslizable sobre el chasis y por debajo del
motor y que es accionable manualmente por medio
de una aleta -15a- de maniobra que juega por
una rendija colisa -17- del chasis -3- y sobresale
15 inferiormente del mismo, cuya pieza -15- comprende
una porción -15b- lateral y sobresaliente
superiormente contra la que va aplicado el
apéndice elástico -15-, presentando dicha
pieza -15- dos muescas por las que encaja en
20 la posición de cierre y en la de apertura del
circuito en un tetón -18- saliente del chasis -3-,
de modo que el apéndice elástico -15- se mantiene
en dichas posiciones.

Como es evidente, cuando está cerrado
25 el circuito, el electromotor -1- funciona y por
medio de cada una de las dos transmisiones
formada a continuación de cada extremo del eje
del rotor por el correspondiente piñón -5- y

-5'-, la rueda dentada -6- y -6'-, el husillo
-7- y -7'- y la rueda dentada -8- y -8'- se
obtiene el giro del respectivo par de ruedas
-4,4- y -4',4'-, es decir, se obtiene una
5 doble tracción, delantera y posterior, gracias
a la cual el vehículo puede salvar diversos
obstáculos y desigualdades de la superficie
por donde circula.

El vehículo comprende una lamparita
10 -19- montada en un portalámparas -20- previsto
en el chasis -3-, cuya lamparita va conectada
mediante un hilo conductor -21- con la carcasa-
-estátor -2- del electromotor -1- y por medio
de otro hilo -21'- con el elemento -12- de
15 conexión de la pila e ilumina la zona de faros
de una carrocería -22- que va retenida a
presión por puntos del contorno de su borde
inferior en zonas correspondientes de la
periferia del chasis -3-. La carrocería -22-,
20 en el ejemplo ilustrado tiene una configuración
que corresponde a la de un vehículo del tipo
"todo terreno" si bien, como es natural, podría
presentar formas diferentes y por tanto pertenecer
a cualquier otro tipo o modelo de vehículo, en
25 cuyo caso las ruedas podrían tener otras formas
distintas de las dentadas ilustradas y descritas.

El modelo, dentro de su esencialidad,
puede ser llevado a la práctica en otras

formas de realización, que difieran solo en
detalle de la indicada únicamente a título
de ejemplo a las cuales alcanzará igualmente
la protección que se recaba. Podrá, pues,
5 fabricarse este dispositivo en cualquier
forma y tamaño, con los medios y materiales
más adecuados y los accesorios más convenientes,
por quedar todo ello comprendido en el
espíritu de las siguientes reivindicaciones.

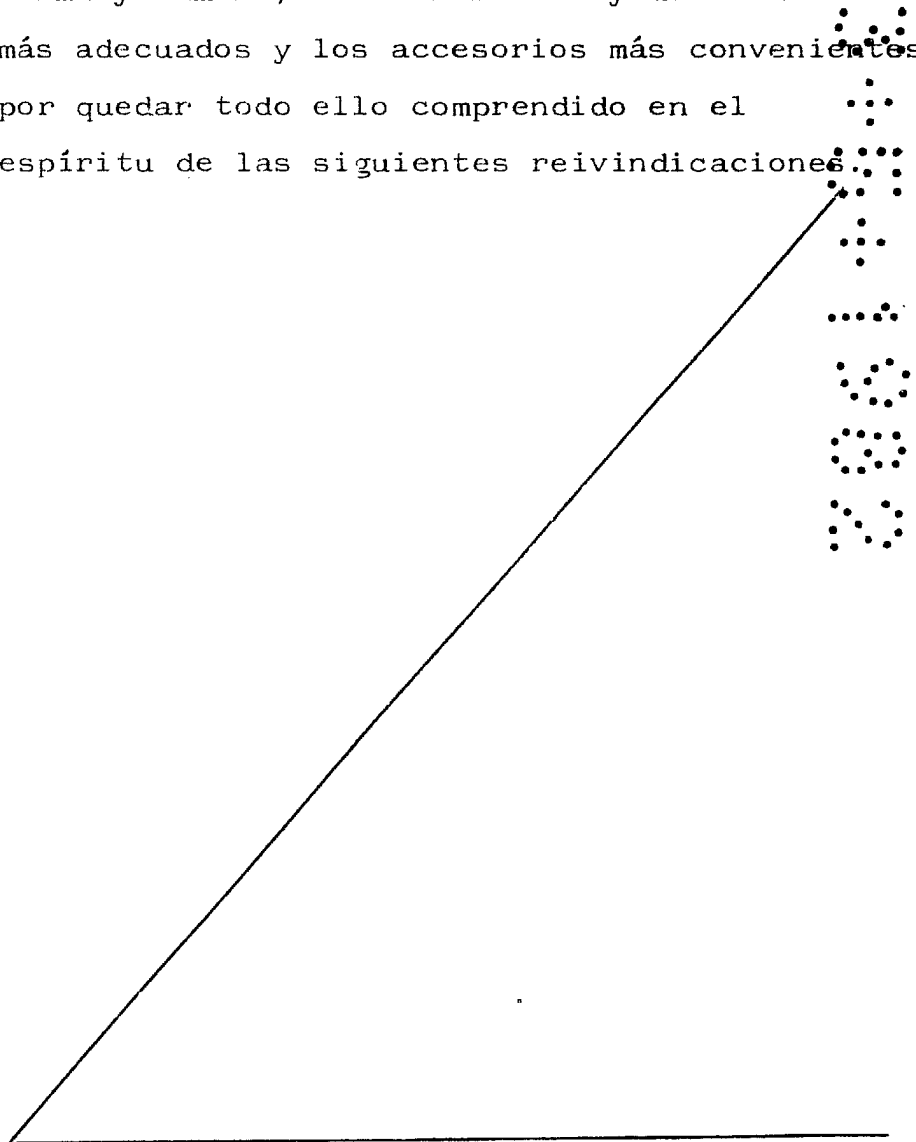

REIVINDICACIONES

Se reivindica como objeto del presente modelo de utilidad:

- 5 1.- Dispositivo mecano-eléctrico para el accionamiento de vehículos de juguete, caracterizado esencialmente por comprender un motor eléctrico cuyo rotor presenta su eje sobresaliente por sus dos extremos opuestos donde presenta sendos piñones que engranan con respectivas ruedas dentadas solidarias de correspondientes husillos que transmiten el movimiento a sendas ruedas dentadas solidarias de los ejes posterior y anterior del vehículo.
- 10
- 15 2.- Dispositivo, según la anterior reivindicación, caracterizado porque como elementos de cierre y apertura de la alimentación eléctrica al motor se utilizan la carcasa-estátor del motor y un apéndice elástico en contacto con la misma y solidario del correspondiente elemento de conexión y soporte de la pila, cuyo apéndice es separable de la indicada carcasa por la interposición de una pieza aislante deslizable y accionable manualmente.
- 20

- 25 3.- DISPOSITIVO MECANO-ELECTRICO PARA EL ACCIONAMIENTO DE VEHICULOS DE JUGUETE.

Consta la presente memoria descriptiva

nueve páginas mecanografiadas y una lámina de dibujos.

Madrid, a **13 MAYO 1982** ;

EXIN-IBER, S.A.

p.a.

MANUEL DE RAFAEL
P. P.

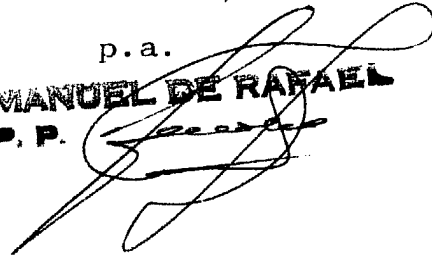

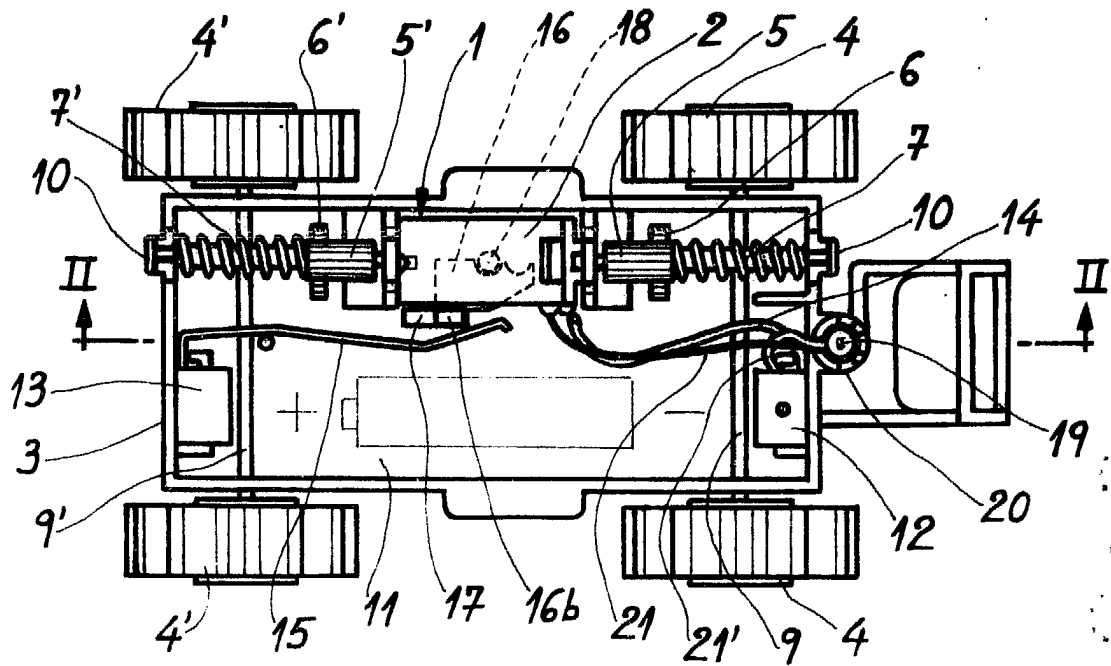

Fig. 1

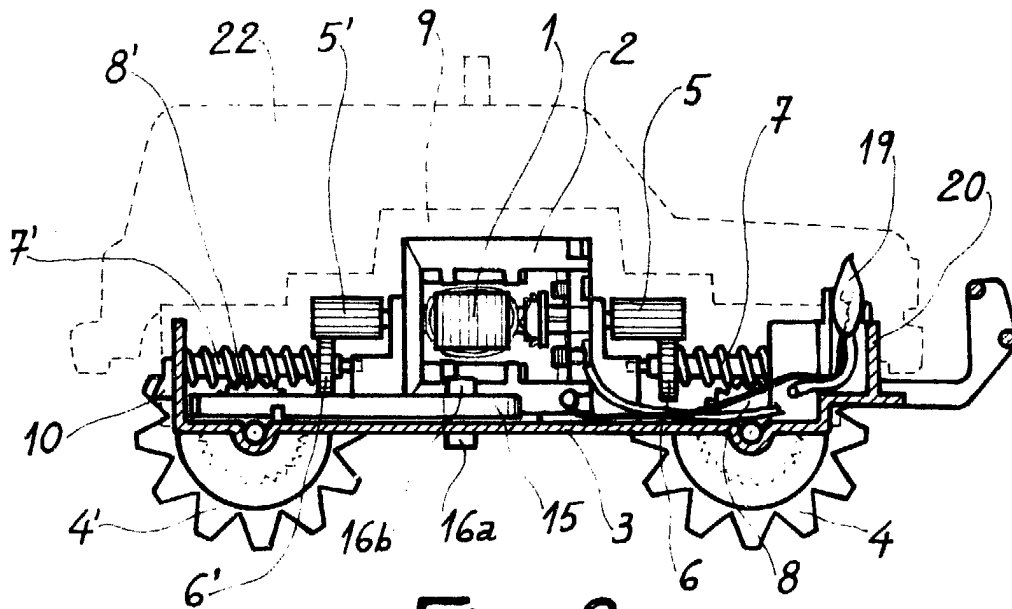

Fig. 2

3 MAR 1982

Madrid,
MANUEL DE RAFAEL

Escala variable.